

User Manual - QHB Series

MEAN WELL EUROPE

Charged by

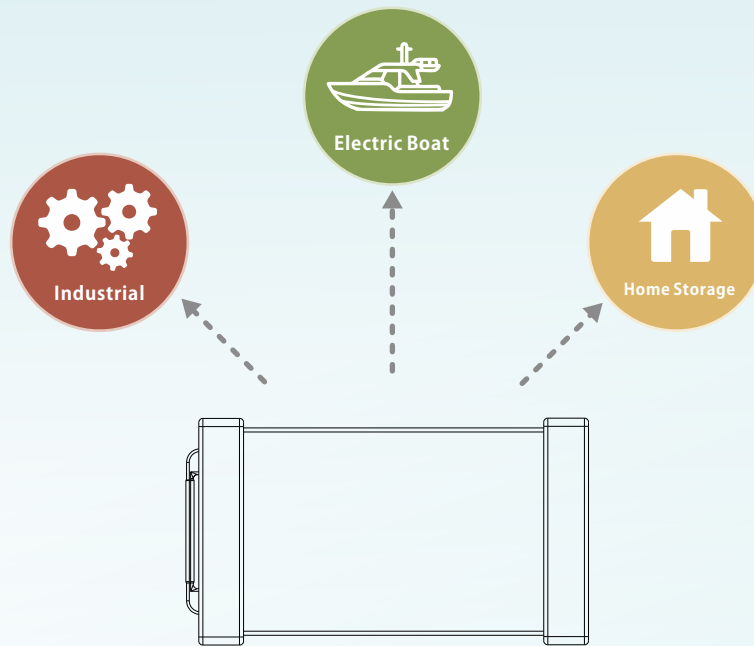

Intelligent Lithium Battery Pack

• Compatible with multiple MEAN WELL smart chargers

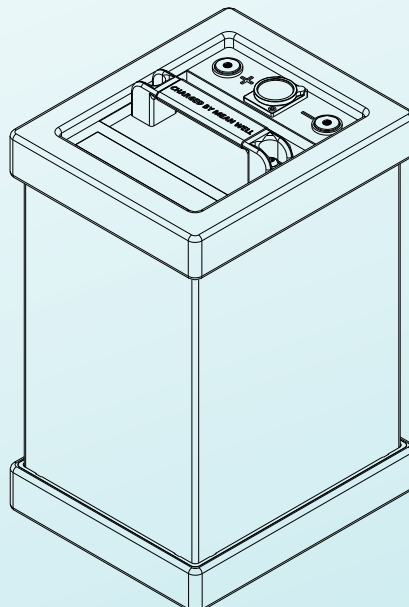



Handleiding

QHB Lithium Battery

1. Product introductie

De QHB-accu serie is speciaal ontworpen voor nautische toepassingen en gebruik in ruwe omstandigheden.

2. Specificaties

Spanningsbereik (variant 12V LiFePO4): 10V ~ 14.6V

Spanningsbereik (variant 24V Li-ion NMC): 20.3V ~ 29.4V

Spanningsbereik (variant 48V Li-ion NMC): 37.7V ~ 54.6V

Capaciteit: aangegeven op onderzijde product.

Ontlaadstroom via accupolen: 50A continu (100A piek, 3s)

Ontlaadstroom via XLR-M 3P connector: 10A (1 = positief, 2 = negatief)

Laadstroom via accupolen: 20A

Laadstroom via XLR-M 3P connector: 10A

Temperatuurbereik ontladen: -10°C ~ 65°C

Temperatuurbereik laden: 0° ~ 45°C

Bluetooth: BLE 4.2, "Charged by MEAN WELL" app beschikbaar in Appstore en Google play store.

3. Beschrijving onderdelen

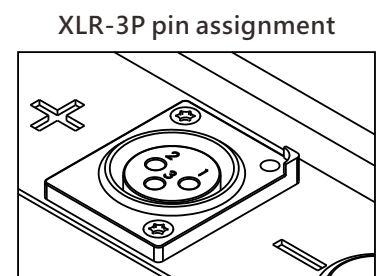
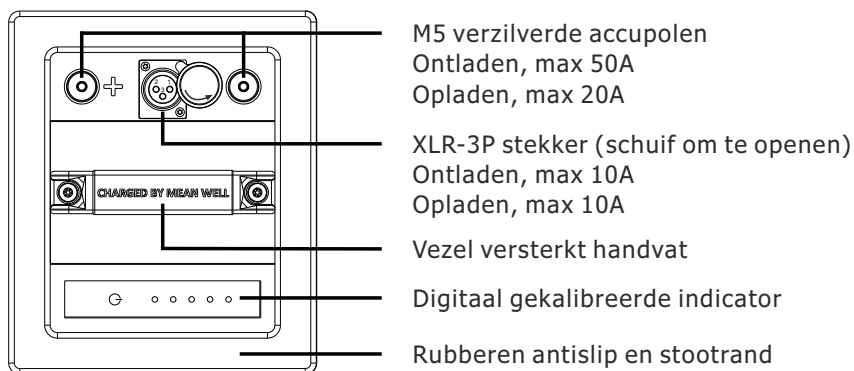

4. Gebruik

- Gebruik de accu enkel voor toepassingen waarvoor deze is bestemd. Bij twijfel neem contact op met de specialisten van MEAN WELL EUROPE.
- Na gebruik dient de accu te worden opgeladen.
- Laad de accu minimaal eens per 2 maanden op, ook indien deze niet wordt gebruikt.
- Wanneer de accu langere tijd niet wordt gebruikt is het aanbevolen om deze met 50% capaciteit rond kamer temperatuur op te slaan.
- Laat de accu niet vallen en voorkom ernstig stoten.
- De accu is waterdicht (IP67), dit betekent dat de accu schade kan oplopen als deze meer dan 30 minuten onder water staat.
- Gebruik enkel een geschikte MEAN WELL oplader of een vergelijkbare oplader, aangeraden door MEAN WELL EUROPE of een erkende MEAN WELL distributeur. Gebruik van de verkeerde oplader beschadigt de accu.
- Gebruik de accu niet in serie- of parallelschakelingen, tenzij aangesloten door een erkende MEAN WELL distributeur. Zorg dat u bent ingelicht over mogelijke complicaties.
- Bij problemen of eigenaardigheden dient u contact op te nemen met de specialisten van MEAN WELL EUROPE.

5. Garantie

Het product heeft 2 jaar garantie, daarbij dienen de volgende voorwaarden in acht te worden genomen:

- Garantie verloopt middels het serienummer (Serial No.) van het product, bij verwijdering of het aanpassen hiervan vervalt het recht op garantie.
- Het niet naleven van punt 4. (Gebruik) gaat ten koste van het recht op garantie.
- Garantie geldt niet voor schade door vallen/trillen/stoten, waterschade, onnatuurlijke slijtage, onvakkundig handelen of het niet naleven van de handleiding.

Op dit product zijn algemene voorwaarden van toepassing, te vinden op <https://meanwellpowersupplies.com>



Manual

QHB Lithium Battery

1. Product information

The QHB battery series is specially designed for marine applications and use in harsh environments.

2. Specifications

Voltage range (type 12V LiFePO4): 10V ~ 14.6V

Voltage range (type 24V Li-ion NMC): 20.3V ~ 29.4V

Voltage range (type 48V Li-ion NMC): 37.7V ~ 54.6V

Capacity: indicated on the bottom of the product.

Discharge current via battery terminals: 50A continuously (100A peak, 3s)

Discharge current via XLR-M 3P connector: 10A (1 = positive, 2 = negative)

Charging current via battery terminals: 20A

Charging current via XLR-M 3P connector: 10A

Discharge temperature range: -10°C ~ 65°C Charge temperature range: 0° ~ 45°C

Bluetooth: BLE 4.2, "Charged by MEAN WELL" available in Appstore and Google play store.

3. Description of the elements

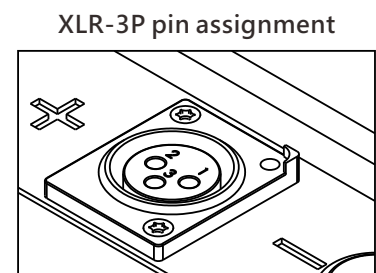
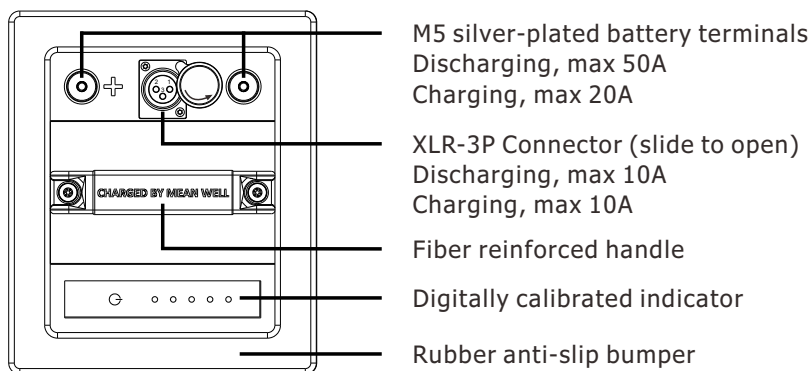

4. Usage

- Only use the battery for applications for which it is intended. In case of any doubt contact the specialists of MEAN WELL EUROPE.
- The battery must be charged after usage.
- Charge the battery at least once every 2 months, even if it is not being used.
- When the battery is not used for a longer period of time, it is best to store it with 50% capacity at room temperature.
- Do not drop the battery and avoid serious impact.
- The battery is waterproof (IP67), which means that the battery can be damaged if it is under water for more than 30 minutes.
- Only use a suitable MEAN WELL charger or a compatible charger, recommended by MEAN WELL EUROPE or an authorized MEAN WELL distributor. Using the wrong charger will damage the battery.
- Do not use the battery in series or parallel circuits unless connected by an authorized MEAN WELL distributor. Make sure you have been informed about possible complications.
- In the event of problems or oddities, you should contact the MEAN WELL EUROPE specialists.

5. Warranty

The product has a 2-year warranty. In addition the following conditions must be observed:

- Warranty is given based on the serial number (Serial No.) of the product, the right to warranty expires upon removal or modification.
- Failure to comply with point 4. (Usage) is at the expense of the warranty.
- Warranty does not cover damage from falling/vibration/impacts, water damage improper act or not following the instructions correctly.

There are terms and conditions applied on this product, available at <https://meanwellpowersupplies.com>



Manuel

QHB Lithium Battery

1.Introduction du produit

La série de batteries QHB est spécialement conçue pour les applications marines et une utilisation dans des environnements difficiles.

2.Specifications du produit

Plage de tension (variante 12V LiFePO4): 10V ~ 14.6V

Plage de tension (variante 24V Li-ion NMC): 20.3V ~ 29.4V

Plage de tension (variante 48V Li-ion NMC): 37.7V ~ 54.6V

Capacité: indiquée sur le bas du produit.

Courant de décharge via les bornes de la batterie: 50A constant (100A pic, 3s)

Courant de décharge via le connecteur XLR-M 3P: 10A (1 = positif, 2 = négatif)

Courant de charge via les bornes de la batterie: 20A

Courant de charge via le connecteur XLR-M 3P: 10A

Plage de température lors du déchargement: -10°C ~ 65°C

Plage de température lors du déchargement: 0° ~ 45°C

Bluetooth: BLE 4.2, application "Charged by MEAN WELL" disponible sur Appstore et Google Play Store.

3.Description des éléments

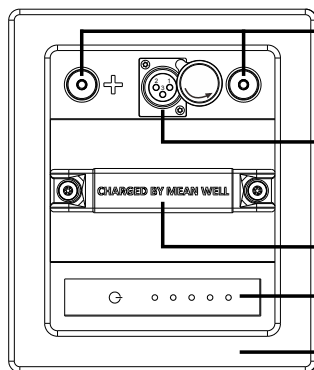

Bornes M5 plaquées argent

Déchargement, max 50A

Chargement, max 20A

Connecteur XLR-3P (glisser pour ouvrir)

Déchargement, max 10A

Chargement, max 10A

Poignée renforcée par des fibres

Indicateur calibré numériquement

Caoutchouc antidérapant et pare-chocs

XLR-3P pin assignment

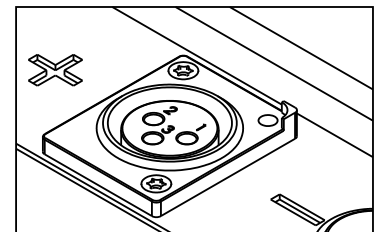

4.Mode d'emploi

- Utilisez la batterie uniquement pour les applications auxquelles elle est destinée. En cas de doute, contactez les spécialistes de MEAN WELL EUROPE.
- La batterie doit être chargée après utilisation.
- Chargez la batterie au moins une fois tous les 2 mois, même si vous ne l'utilisez pas.
- Lorsque la batterie n'est pas utilisée pendant une période prolongée, il est préférable de la stocker avec une capacité de 50% à température ambiante.
- Ne laissez pas tomber la batterie et évitez tout impact grave.
- La batterie est étanche (IP67), ce qui signifie que la batterie peut être endommagée si elle est placée sous l'eau pendant plus de 30 minutes.
- Utilisez uniquement un chargeur MEAN WELL approprié ou un chargeur comparable, recommandé par MEAN WELL EUROPE ou par un revendeur MEAN WELL agréé. L'utilisation d'un mauvais chargeur est susceptible d'endommager la batterie.
- Ne connectez pas la batterie en série ou en parallèle sans autorisation préalable. Toute connexion doit être effectuée par un revendeur MEAN WELL agréé. Assurez-vous d'avoir été informé des complications possibles.
- En cas de problème, vous devez contacter les spécialistes de MEAN WELL EUROPE.

5.Garantie

La garantie du produit est de 2 ans. En outre, les conditions suivantes doivent être observées :

- La garantie est donnée par le numéro de série du produit (Serial No.), le droit à la garantie expire lors de son enlèvement ou de sa modification.
- Le non-respect du point 4. (Mode d'emploi) annulera automatiquement la garantie.
- La garantie ne couvre pas les dommages causés par les chutes, vibrations, chocs, dégâts des eaux, usure anormale, manipulation non conforme ou non-respect du manuel.

Les termes et conditions appliqués à produit sont disponibles sur <https://meanwellpowersupplies.com>



Manual

QHB Lithium Battery

1.Introducción del producto

La serie de baterías QHB está especialmente diseñada para aplicaciones marinas y su uso en entornos hostiles.

2.Especificaciones

Rango de voltaje (Tipo 12V LiFePO4): 10V ~ 14.6V

Rango de voltaje (Tipo 24V Li-ion NMC): 20.3V ~ 29.4V

Rango de voltaje (Tipo 48V Li-ion NMC): 37.7V ~ 54.6V

Capacidad: indicada en la parte inferior del producto.

Corriente de descarga a través de los terminales de la batería: 50A constante (100A pico, 3s)

Corriente de descarga a través del conector XLR-M 3P: 10A (1 = positivo, 2 = negativo)

Corriente de carga a través de los terminales de la batería: 20A

Corriente de carga a través del conector XLR-M 3P: 10A

Rango de temperatura de descarga: -10°C ~ 65°C

Rango de temperatura de carga: 0°C ~ 45°C

Bluetooth: BLE 4.2, aplicación "Charged by MEAN WELL" disponible en App Store y Google Play Store.

3.Descripción de los elementos

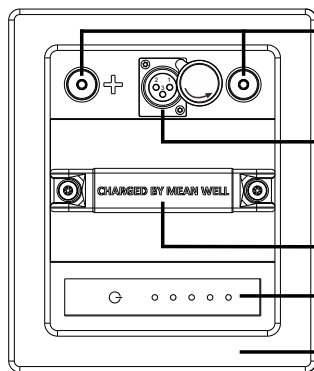

Terminales de batería M5 plateados
Descarga, max 50A
Cargar, max 20A

Conector XLR-3P (Tapa para abrir)
Descargar, max 10A
Cargar, max 10A

Empuñadura reforzado con fibra

Indicador calibrado digitalmente

Parachoques de goma antideslizante

XLR-3P pin assignment

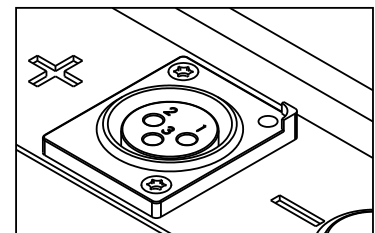

4.Uso

- Utilice la batería únicamente para las aplicaciones para las que está diseñada. En caso de alguna duda, contacte a los especialistas de MEAN WELL EUROPE.
- Después de usar la batería, esta debe ser cargada.
- Cargue la batería al menos una vez cada 2 meses, incluso si no se está utilizando.
- Cuando la batería no se usa durante un período de tiempo más largo, es recomendado almacenarla con una capacidad del 50% a aproximadamente la temperatura ambiente.
- No deje caer la batería y evite impactos graves.
- La batería es resistente al agua (IP67), lo que significa que la batería puede dañarse si permanece bajo el agua durante más de 30 minutos.
- Utilice únicamente un cargador MEAN WELL adecuado o un cargador similar recomendado por MEAN WELL EUROPE o un distribuidor autorizado de MEAN WELL. El uso de un cargador incorrecto puede causar daño a la batería.
- No use la batería en circuitos en serie o en paralelo a menos que la conecte un distribuidor autorizado de MEAN WELL. Asegúrese de haber sido informado sobre posibles complicaciones.
- En caso de problemas o rarezas, debe ponerse en contacto con los especialistas de MEAN WELL EUROPE.

5.Garantía

El producto tiene dos años de garantía, para lo cual se deben observar las siguientes condiciones:

- La garantía se obtiene con el número de serie (Serial No.); el derecho a la garantía expira al retirar o cambiar el número.
- El incumplimiento del punto 4 (Uso) es a costo de la garantía.
- La garantía no cubre daños ocasionados por una caída/vibración/impactos, daños provocados por agua, desgaste antinatural, uso incorrecto o por no seguir las instrucciones correctamente.

Existen términos y condiciones que se aplican a este producto, disponibles en <https://meanwellpowersupplies.com>



Manual

QHB Lithium Battery

1. Produkteinführung

Die QHB -Batterieserie wurde speziell für Schiffsanwendungen und den Einsatz in rauen Umgebungen entwickelt.

2. Spezifikationen

Spannungsbereich (Variante 12V LiFePO4): 10V ~ 14.6V

Spannungsbereich (Variante 24V Li-Ion NMC): 20.3V ~ 29.4V

Spannungsbereich (Variante 48V Li-Ion NMC): 37.7V ~ 54.6V Kapazität: auf der Unterseite des Produktes angegeben.

Entladestrom über batterieklammer: 50A konstant (100A Spitze, 3s)

Entladestrom über XLR-M 3P Stecker: 10A (1 = positiv, 2 = negativ)

Ladestrom über batterieklammer: 20A

Ladestrom über XLR-M 3P Stecker: 10A

Temperaturbereich entladen: -10° C ~ 65°C

Temperaturbereich laden: 0° ~ 45°C

Bluetooth: BLE 4.2, "Charged by MEAN WELL"-App im Appstore und im Google Play Store erhältlich.

3. Beschreibung der Teile

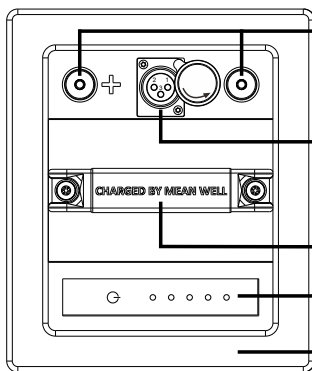

M5 versilberte batterieklammer
Entladen, max 50A
Laden, max 20A

XLR-3P Stecker (zum Öffnen)
Entladen, max 10A
Laden, max 10A

Faserverstärkter griff

Digital kalibrierte Anzeige

Anti-rutsch-Stoßfänger aus Gummi

XLR-3P pin assignment

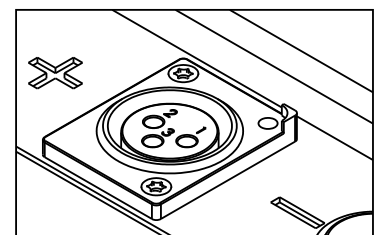

4. Verwendung

- Verwenden sie den Akku nur für Anwendungen, für die er bestimmt ist. Wenden sie sich im Zweifelsfall an die MEAN WELL EUROPE -spezialisten.
- Der Akku muss nach dem gebrauch aufgeladen werden.
- Laden sie den Akku mindestens alle 2 Monaten auf, auch wenn er nicht verwendet wird.
- Wenn der Akku längere zeit nicht verwendet wird, lagern sie ihn am besten mit einer Kapazität von 50% bei Raumtemperatur.
- Lassen sie den Akku nicht fallen und vermeiden Sie schwere Stöße.
- Der Akku ist wasserdicht (IP67). Dies bedeutet, dass der Akku beschädigt werden kann, wenn er länger als 30 Minuten unter Wasser steht.
- Verwenden Sie nur ein geeignetes MEAN WELL -Ladegerät oder ein vergleichbares Ladegerät, das von MEAN WELL EUROPE oder einem autorisierten MEAN WELL -händler empfohlen wird. Die Verwendung eines falschen Ladegerätes beschädigt den Akku.
- Verwenden Sie den Akku nicht in Serien- oder Parallelschaltung, nur wenn er ist von einem autorisierten MEAN WELL-händler angeschlossen. Stellen Sie sicher, dass sie über mögliche Komplikationen informiert wurden.
- Bei Problemen oder Unregelmäßigkeiten wenden Sie sich an die MEAN WELL EUROPE -spezialisten.

5. Garantie

Das Produkt hat 2 Jahresgarantie auf Produktionsfehler. Die folgenden Bedingungen müssen beachtet werden:

- Die Garantie bezieht sich auf die Seriennummer (Serial No.) des Produktes. Das recht auf Garantie erlischt mit Entfernung oder Änderung.
- Die Nichteinhaltung von punkt 4. (Verwendung) geht zu Lasten der Garantie.
- Die Garantie gilt nicht für Schäden aufgrund von fallen / Vibrationen / Stöße, Wasserschäden, unnatürliche Abnutzung, unsachgemäßer Behandlung oder Nichtbeachtung der manuell.

Für dieses Produkt gelten die allgemeinen Geschäftsbedingungen, die sie unter <https://meanwellpowersupplies.com>



Manual

QHB Lithium Battery

1.Introduzione del prodotto

La serie di batterie QHB è appositamente progettata per applicazioni marine e per l'utilizzo in ambienti ostili.

2.Specifiche prodotto

Gamma di tensione (variante 12V LiFePO4): 10V ~ 14.6V

Gamma di tensione (variante 24V Li-ion NMC): 20.3V ~ 29.4V

Gamma di tensione (variante 48V Li-ion NMC): 37.7V ~ 54.6V

Capacità: indicata sul fondo del prodotto.

Corrente di scarica tramite i morsetti della batteria: 50A continuo (picco 100A, 3s)

Corrente di scarica tramite connettore XLR-M 3P: 10A (1 = positivo, 2 = negativo)

Corrente di carica tramite i morsetti della batteria: 20A

Corrente di carica tramite connettore XLR-M 3P: 10A

Intervallo di temperatura di scarica: -10°C ~ 65°C

Intervallo di temperatura di carica: 0°C ~ 45°C

Bluetooth: BLE 4.2, app "Charged by MEAN WELL" disponibile su App Store e Google Play Store.

3.Descrizione degli elementi

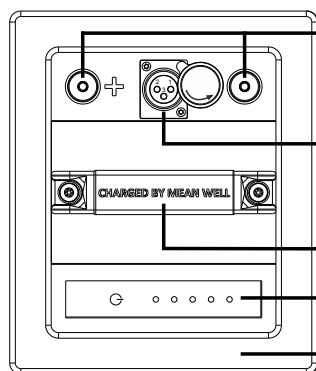

Terminali placcati argento M5

Scarica, max 50A

Carica, max 20A

Connettore XLR-3P (scorrere per aprire)

Scarica, max 10A

Carica, max 10A

Manico rinforzato in fibra

Indicatore digitale calibrato

Gommini antiscivolo

XLR-3P pin assignment

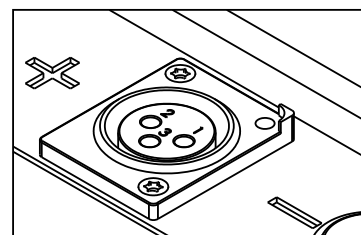

4.Modalità d'uso

- Utilizzare la batteria solo per le applicazioni per le quali è destinata. In caso di dubbi, contattare gli specialisti di MEAN WELL EUROPE.
- La batteria deve essere ricaricata dopo l'uso.
- Caricare la batteria almeno una volta ogni 2 mesi, anche se non viene utilizzata.
- Quando la batteria non viene utilizzata per un lungo periodo, è consigliabile conservarla con una capacità del 50% a temperatura ambiente.
- Non far cadere la batteria ed evitare impatti gravi.
- La batteria è resistente all'acqua (IP67), il che significa che può danneggiarsi se rimane sott'acqua per più di 30 minuti.
- Utilizzare solo un caricabatterie MEAN WELL o un caricatore equivalente raccomandato da MEAN WELL EUROPE o da un rivenditore autorizzato MEAN WELL. L'utilizzo di un caricatore non idoneo danneggerà la batteria.
- Non utilizzare la batteria in circuiti in serie o in parallelo a meno che non sia collegata da un rivenditore autorizzato MEAN WELL. Assicurarsi di essere stati informati su eventuali complicazioni.
- In caso di problemi o anomalie, contattare gli specialisti di MEAN WELL EUROPE.

5.Garanzia

La garanzia del prodotto è di 2 anni. Inoltre, è necessario considerare le seguenti condizioni:

- La garanzia è valida solo con il numero di serie (Serial No.) presente sul prodotto.
- La garanzia non sarà più valida se il prodotto viene aperto e/o modificato.
- La mancata osservanza del punto 4 (Modalità d'uso) invalida la garanzia.
- La garanzia non copre danni causati da cadute, scosse, impatti, danni provocati dall'acqua, usura anomala, uso improprio o mancata osservanza delle istruzioni.

Esistono termini e condizioni applicabili a questo prodotto, disponibili su <https://meanwellpowersupplies.com>



Instrukcja obsługi

QHB Lithium Battery

1. Informacje o produkcie

Seria akumulatorów QHB została specjalnie zaprojektowana do zastosowań morskich i pracy w trudnych warunkach.

2. Specyfikacje

Zakres napięcia (wariant 12 V LiFePO4): 10V ~ 14.6V

Zakres napięcia (wariant Li-ion 24 V NMC): 20.3V ~ 29.4V

Zakres napięcia (wariant Li-ion 48 V NMC): 37.7V ~ 54.6V

Pojemność: podana na spodzie produktu.

Prąd rozładowania przez zaciski akumulatora: 50A ciągły (100A szczytowy, 3s) Prąd rozładowania przez złącze XLR-M 3P: 10A (1 = dodatni, 2 = ujemny)

Prąd ładowania przez zaciski akumulatora: 20A

Prąd ładowania przez złącze XLR-M 3P: 10A Zakres temperatury rozładowania: -10°C ~ 65°C Zakres temperatury ładowania: 0° ~ 45°C

Bluetooth: BLE 4.2, aplikacja "Charged by MEAN WELL" dostępna w Appstore i Google Play Store.

3. Opis elementów

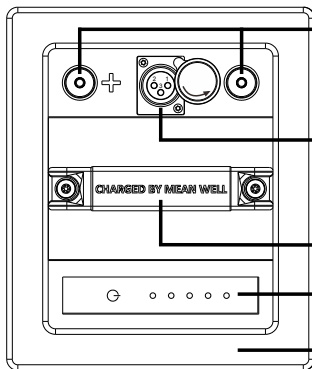

- Zaciski akumulatora M5 posrebrzane
Rozładowywanie, maks. 50A
Ładowanie, maks. 20A
- Złącze XLR-3P (przesuń, aby otworzyć)
Rozładowywanie, maks. 10A
Ładowanie, maks. 10A
- Rączka wzmocniona włóknem
- Cyfrowo skalibrowany wskaźnik
- Gumowa, antypoślizgowa osłona

XLR-3P pin assignment

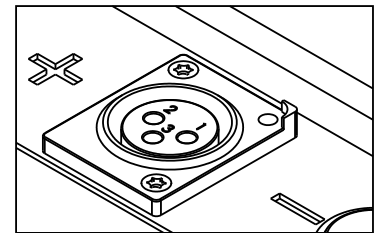

4. Użytkowanie

- Używaj akumulatora wyłącznie do zastosowań, do których jest przeznaczony. W razie wątpliwości skontaktuj się ze specjalistami MEAN WELL EUROPE.
- Akumulator należy naładować po użyciu.
- Ładuj akumulator co najmniej raz na 2 miesiące, nawet jeśli nie jest używany.
- Gdy akumulator nie jest używany przez dłuższy czas, najlepiej przechowywać go z 50% pojemnością w temperaturze pokojowej.
- Nie upuszczaj akumulatora i unikaj poważnych uderzeń.
- Akumulator jest wodoodporny (IP67), co oznacza, że może zostać uszkodzony, jeśli będzie zanurzony w wodzie przez dłużej niż 30 minut.
- Używaj wyłącznie odpowiedniej ładowarki MEAN WELL lub kompatybilnej ładowarki, zalecanej przez MEAN WELL EUROPE lub autoryzowanego dystrybutora MEAN WELL. Użycie niewłaściwej ładowarki spowoduje uszkodzenie akumulatora.
- Nie używaj akumulatorów w połączeniu szeregowym lub równoległym, chyba, że jest ono wykonane przez autoryzowanego dystrybutora MEAN WELL. Upewnij się, że zostałeś poinformowany o możliwych komplikacjach.
- W przypadku problemów lub nieprawidłowości należy skontaktować się ze specjalistami MEAN WELL EUROPE.

5. Gwarancja

Produkt ma 2-letnią gwarancję. Ponadto należy przestrzegać następujących warunków:

- Gwarancja jest udzielana na podstawie numeru seryjnego (Serial No.) produktu, prawo do gwarancji wygasa po jego usunięciu lub modyfikacji.
- Niedostosowanie się do punktu 4. (Używanie) skutkuje utratą gwarancji.
- Gwarancja nie obejmuje uszkodzeń spowodowanych upadkiem, wibracjami, uderzeniami, uszkodzeniami wodnymi, niewłaściwym użytkowaniem lub nieprzestrzeganiem instrukcji.

Na ten produkt mają zastosowanie warunki ogólne, dostępne na stronie <https://meanwellpowersupplies.com>

MEAN WELL EUROPE N.V.

Langs de Werf 8, 1185XT Amstelveen, The Netherlands

Tel: +31-20-758-6000 Fax: +31-20-758-6001

www.meanwell.eu E-mail: info@meanwell.eu